

母针芯焊接端  
焊接排序图

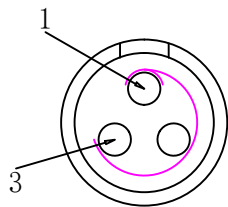

母针芯焊接端  
焊接排序图

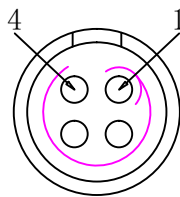

母针芯焊接端  
焊接排序图

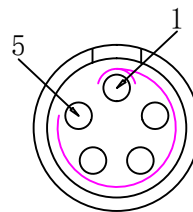

母针芯焊接端  
焊接排序图

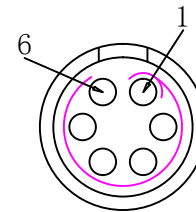

母针芯焊接端  
焊接排序图

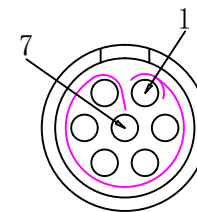

母针芯焊接端  
焊接排序图

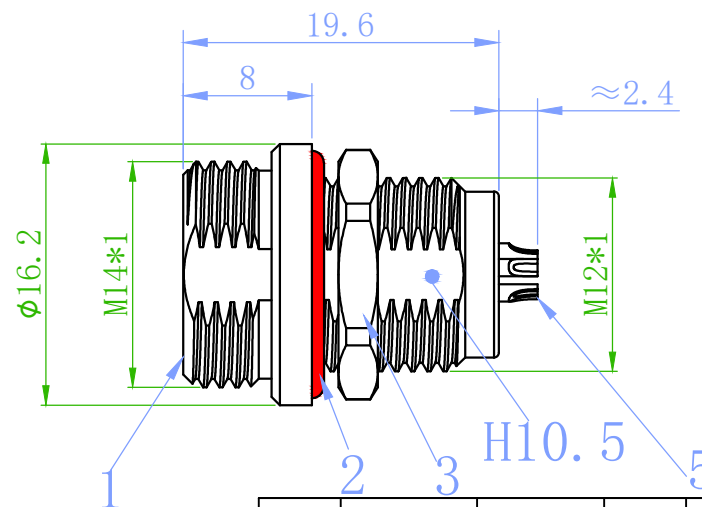
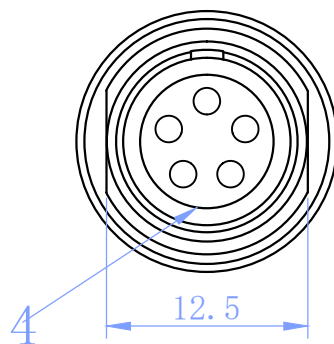
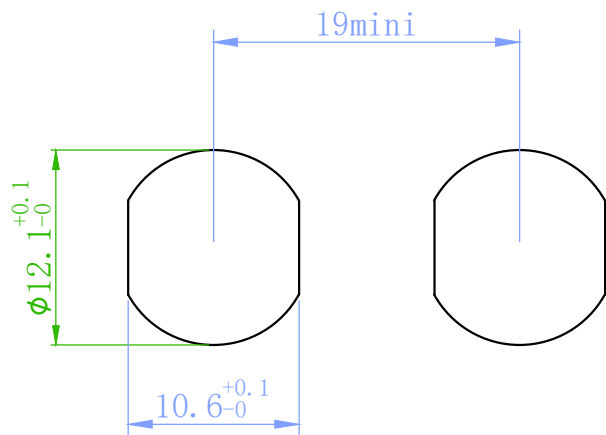

芯数	接触电阻	额定电流	芯数	接触电阻	额定电流
2Pin	6 mΩ	9A	5Pin	8 mΩ	5.5A
3Pin	6 mΩ	7A	6Pin	10 mΩ	2.0A
4Pin	8 mΩ	6A	7Pin	10 mΩ	2.0A

序号	名称	材质	序号	名称	材质
1	插座	铜合金 (镀珍珠铬)	4	胶芯	PPS
2	密封圈	硅胶	4	针孔	磷铜 (镀金)
3	六角螺母	铜合金 (镀镍)			

名称:	航空插座		
型号:	YTL.OHW		
芯数	见列表	工作温度	-40℃, +150℃
电压	250V	防护等级	(插入时) IP68
绝缘电阻	>5000MΩ	插拔次数	>5000次
未注公差:	参考标准: GBT1804-m	单位:	mm

版本:                      描述:                      日期:                      批准:

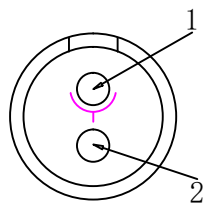

公针芯焊接端  
焊接排序图

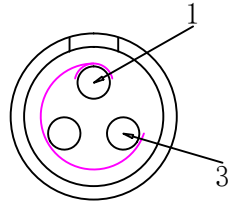

公针芯焊接端  
焊接排序图

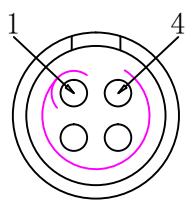

公针芯焊接端  
焊接排序图

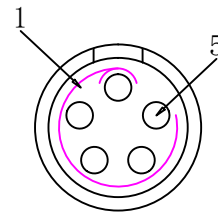

公针芯焊接端  
焊接排序图

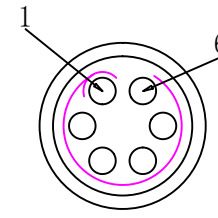

公针芯焊接端  
焊接排序图

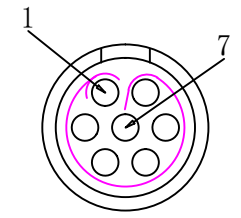

公针芯焊接端  
焊接排序图

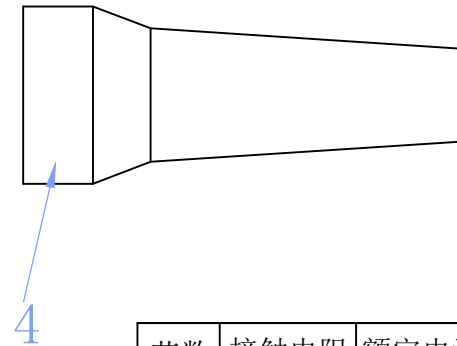
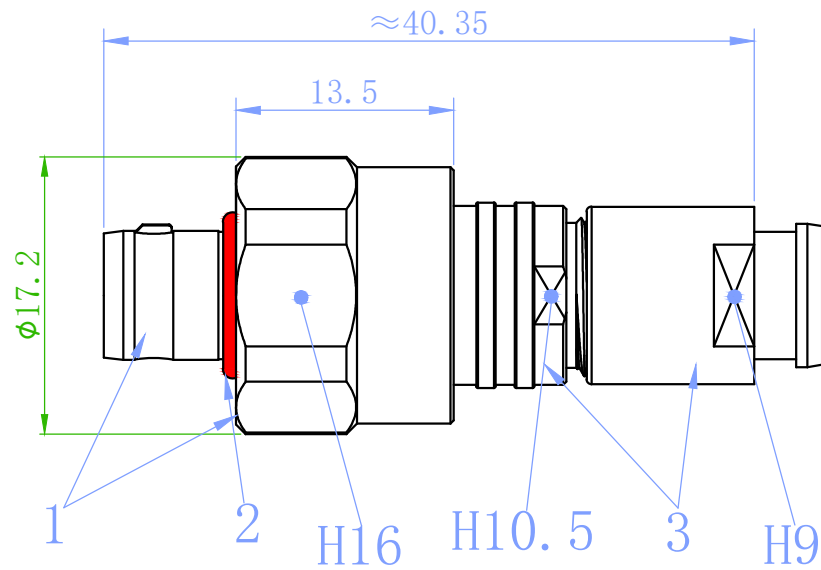

芯数	接触电阻	额定电流	芯数	接触电阻	额定电流
2Pin	6 mΩ	9A	5Pin	8 mΩ	5.5A
3Pin	6 mΩ	7A	6Pin	10 mΩ	2.0A
4Pin	8 mΩ	6A	7Pin	10 mΩ	2.0A

芯数	见列表	工作温度	-40℃, +150℃
电压	250V	防护等级	(插入时) IP68
绝缘电阻	>5000MΩ	插拔次数	>5000次

序号	名称	材质	序号	名称	材质
1	前端/螺母	铜合金(镀珍珠铬)	3	后端/尾帽	铜合金(镀珍珠铬)
2	密封圈	硅质	4	护套	TPU

名称: 航空插头  
型号: YTL.OHW

未住公差:                      参考标准: GBT1804-m                      单位: mm